



ЦМИ

Производственная компания ЦМИ

Производство нейтрального и технологического оборудования

400081, г. Волгоград, ул. Ползунова, 4а

www.cmivolg.com, (8442) 54-00-69, 54-17-24, prodmaster@cmivolg.com

РУКОВОДСТВО ПО СБОРКЕ СТОЛА (ЛАЙТ)

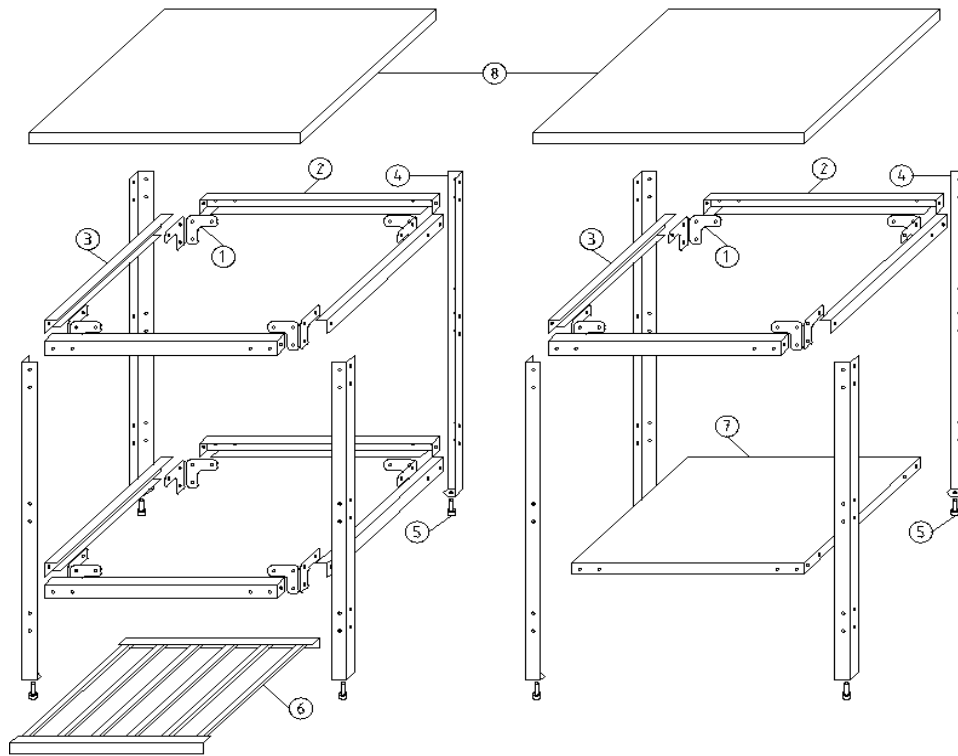

Инструмент: торцовый ключ №10, отвёртка фигурная (РНЗ).

Крепёж: винт М6х12, гайка М6.

1. Заверните в стойки (4) регулируемые ножки (опоры (5)).
2. Закрепите фронтальные швеллера (2) и силовые уголки (1) на стойках (4) через верхние и нижние отверстия, таким образом, чтобы фронтальный швеллер (2) был зажат между стойкой (4) и силовым уголком (1).
3. Закрепите боковые швеллера (3) и силовые уголки (1) на стойках (4) через верхние и нижние отверстия, таким образом, чтобы боковой швеллер (3) оказался внутри фронтального швеллера (2) и был зажат между стойкой (4) и силовым уголком (1).
4. **ВНИМАНИЕ!** Если стол с полкой-решёткой (6), то полка просто укладывается на нижнюю обвязку каркаса. Если стол со сплошной полкой, то вместо нижних фронтальных (2) и боковых швеллеров (3) надо установить полку (7) таким образом, чтобы полка была зажата между стойкой (4) и силовым уголком (1).
5. Затяните винты.
6. Установите столешню (8) на стол, закрутив саморезы через верхнюю обвязку в подложку столешни из ДСП.
7. Отрегулируйте регулируемыми ножками (опорами (5)) горизонтальное положение стола.

Допустимая общая нагрузка на изделие: до 80 кг

Допустимая распределенная нагрузка на полку: до 40 кг